

## INSTRUKCJA MONTAŻU EKSPLOATACJI I KONSERWACJI NAGRZEWNIC GAZOWYCH

*aqua-air*<sup>®</sup> **GJ**



W grupie urządzeń **Aqua-Air GJ** znajdują się następujące modele:

Aqua-Air **GJ 20** o nominalnej mocy grzewczej 17 kW

Aqua-Air **GJ 30** o nominalnej mocy grzewczej 27 kW

Aqua-Air **GJ 40** o nominalnej mocy grzewczej 37 kW

Niniejsza instrukcja jest integralną częścią urządzeń i musi być dostarczona wraz z nim do użytkownika.

Po rozpakowaniu urządzenia należy upewnić się czy jest ono kompletne. Wszystkie elementy opakowania należy chronić przed dziećmi. Urządzenia mogą być instalowane i eksploatowane wyłącznie w warunkach do jakich zostały przystosowane. Każde inne zastosowanie, niezgodne z niniejszą instrukcją może prowadzić do wystąpienia groźnych w skutkach wypadków. Należy dołożyć wszelkich starań w celu wyeliminowania możliwości niewłaściwego stosowania urządzenia (ograniczenie dostępu do urządzenia osobom trzecim, przeszkolenie obsługi). Producent nie bierze żadnej odpowiedzialności za zniszczenia będące wynikiem błędów instalacji, złej eksploatacji, lub będących wynikiem nie zapoznania się z wytycznymi instrukcji producenta.

## Spis treści

2.	urządzeniu.....	3
3.	Budowa.....	4
4.	Dane techniczne .....	5
5.	Połączenia elektryczne .....	6
6.	Schemat elektryczny .....	7
7.	Panel kontrolny.....	8
8.	Wymiary i ciężar .....	9
9.	Pomieszczenia grzewcze.....	9
10.	Podłączenie gazu .....	10
11.	Opcje instalacji urządzenia.....	11
12.	Przygotowanie do pierwszego uruchomienia .....	13
13.	Pierwsze uruchomienie.....	14
14.	Zawór gazowy SIT 840 SIGMA.....	15
15.	Ustawianie ciśnienia podawania gazu .....	16
16.	Ustawianie ciśnienia gazu wtryskiwacza.....	17
17.	Ustawianie ciśnienia gazu wtryskiwacza zasilanego propanem (G31) i Butanem (G30).....	17
18.	Tabela ciśnienia poszczególnych typów gazu. ....	18
19.	Dławik powietrza .....	19
20.	Dławik ekstraktora .....	20
21.	Termostaty.....	21
22.	Sprawdzanie funkcjonalności urządzenia.....	21
24.	Warunki gwarancji .....	31

## 1. Wstęp

Gratulujemy dobrego zakupu. Ta książka zawiera informacje dotyczące bezpieczeństwa, użytkowania i konserwacji stacjonarnych nagrzewnic powietrza Aqua-Air.

Proszę zachować ją na wypadek awarii lub koniecznej konserwacji.

Proszę zapoznać się z zaleceniami zawartymi w tej instrukcji i postępować zgodnie z nimi instalując urządzenie, podczas jego użytkowania i konserwowania. Producent nie ponosi żadnej odpowiedzialności za uszkodzenia urządzenia, osób lub przedmiotów powstałe w wyniku nie przestrzegania tych zaleceń. Producent zastrzega sobie prawo do ich modyfikacji wszelkich danych znajdujących się w instrukcji kiedy uzna to za stosowne.

## 2. urządzeniu

Urządzenia wymiennikowe Aqua-Air GJ to nagrzewnice wiszące zasilane gazem. Ogrzewanie realizowane jest przez wymuszony obieg powietrza, doprowadzonego przez przewód rurowy do systemu grzałek tworzących wymiennik ciepły do pomieszczenia ogrzewanego. Grzałki zasilane są gazem a spaliny są odprowadzone na zewnątrz pomieszczenia poprzez wentylator odśrodkowy i system rurowy odprowadzania spalin. Poprzez zastosowanie takiego rozwiązania urządzenie jest proste w obsłudze i tanie w utrzymaniu. Ponieważ komora spalania jest zamknięta, to urządzenie może być stosowane do sporadycznego oraz częstego stosowania w pomieszczeniach mieszkalnych, obiektach sakralnych, salach sportowych, halach targowych. W okresie letnim urządzenie może być zastosowane do wentylacji pomieszczenia

### 3. Budowa

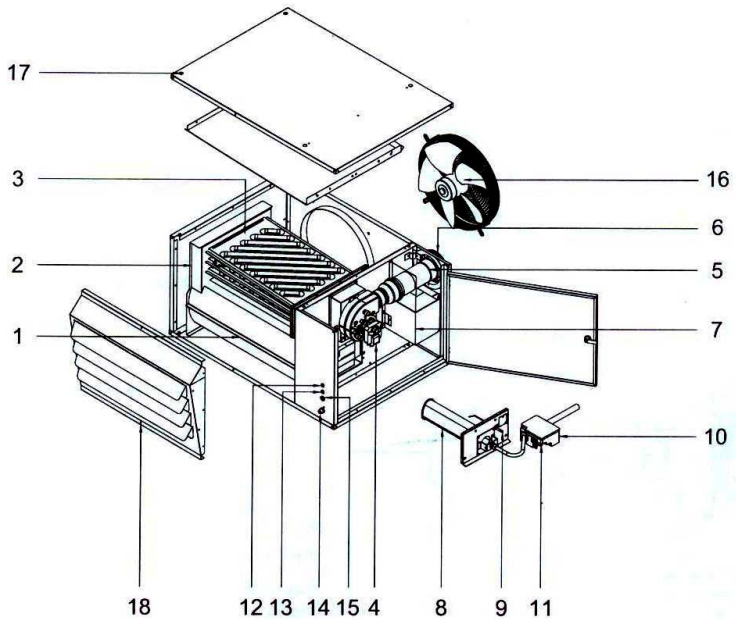

- 1**-Komora spalania; **2**-Kolektor spalin; **3**-Płyta wymiennika; **4**-Wentylator spalin; **5**-Króciec odprowadzania spalin; **6**-Króciec doprowadzania spalania  
**7**-Panel oraz listwa zaciskowa do podłączenia; **8**-Rura palnika; **9**-Jonizacyjna elektroda zapłonowa; **10**-Elektroniczny system sterowania i urządzenia monitorującego; **11**-Elektrozawór gazu; **12**-Zielona lampka kontrolna  
**13**-Żółta lampka kontrolna aktywacji termostatu bezpieczeństwa  
**14**-Czerwona lampka kontrolna awarii urządzenia; **15**-Przycisk reset  
**16**-Wentylator osiowy; **17**-Pokrywa górna; **18**-Kierownice ciepłego powietrza

## 4. Dane techniczne

### Wersja jednostopniowa jednobiegowa

Model	Jedn.	GJ 20	GJ 30	GJ 40
OBciążENIE CIEPLNE	kW	17,3	27,2	36,7
MOC CIEPLNA	kW	16,0	25,0	34,0
SPRAWNOŚĆ	%	92,5	92,0	92,5
STRUMIEŃ POWIETRZA (przy +15°C)	m <sup>3</sup> /h	1630	2550	3450
PRZYROST TEMPERATURY (ΔT)	°C	29	29	29
TEMPERATURA SPALIN	°C		- 120	
GŁOŚNOŚĆ <sup>(1)</sup>	dB(A)	46,5	52,0	54,5
NASTAWA TERMOSTATU LM	°C		100	
NASTAWA TERMOSTATU FAN	°C		42	
NASTAWA PRESOSTATU (WENTYLATORA SPALIN)	mbar	0,45	1,03	1,65
SPRĘŻ WENTYLATORA SPALIN	Pa	39	59	52
WENTYLATOR OSIOWY (nawiewny)	- ilość	szt.	1	
	- prędkość obrotowa	1/min	1400	1370
	- moc	W	90	170
	- pobór prądu	A	0,42	0,84
	- kondensator (400V)	μF	2,5	2,5
ZASIĘG STRUMIENIA POWIETRZA <sup>(2)</sup>	m	14	17	18
ZASILANIE ELEKTRYCZNE	V / Hz		230 / 50 / 1N-	
MAX POBÓR PRĄDU	A	0,8	1,2	1,3
STOPIEŃ ZABEZPIECZENIA	IP		40	
TYP INSTALACJI	-		B <sub>22</sub> - C <sub>12</sub> - C <sub>22</sub>	
ZAKRES PRACY	- temperatura otoczenia	°C	0 / +30	
	- wilgotność względna	%	80	
GAZ ZIEMNY E (GZ-50) <sup>(3)</sup>	- ciśnienie zasilania gazem	mbar	20	
	- zużycie	Nm <sup>3</sup> /h	1,74	2,73
GAZ ZIEMNY L <sub>w</sub> (GZ-41,5) <sup>(4)</sup>	- ciśnienie zasilania gazem	mbar	20	
	- zużycie	Nm <sup>3</sup> /h	2,09	3,29
GAZ PŁYNNY P, B/P <sup>(5)</sup>	- ciśnienie zasilania gazem	mbar	37	
	- zużycie	kg/h	1,34	2,11
STRUMIEŃ SPALIN	kg/s	0,0101	0,0159	0,0214

<sup>(1)</sup>Wartość mierzona w odległości 6 m od przodu urządzenia, w pustym pomieszczeniu, dla typowej instalacji

<sup>(2)</sup>Długość mocy max, temperatura powietrza +20°C, przy prędkości strumienia 0,1 m/s

<sup>(3)</sup>Ciśnienie normalne 1013 mbar, temperatura +15°C, wartość opałowa H<sub>v</sub>=35,90 MJ/m<sup>3</sup>

<sup>(4)</sup>Ciśnienie normalne 1013 mbar, temperatura +15°C, wartość opałowa H<sub>v</sub>=29,80 MJ/m<sup>3</sup>

<sup>(5)</sup>Ciśnienie normalne 1013 mbar, temperatura +15°C, wartość opałowa H<sub>v</sub>=46,38 MJ/kg

## 5. Połączenia elektryczne

Nagrzewnica dostarczona jest z kompletną rozdzielnią która musi być połączona z:

- termostatem
- siecią
- innymi akcesoriami systemu (panel zdalnego sterowania, przełącznik letniego trybu pracy)

Połączenia powinny być wykonane przez wykwalifikowany personel, zgodnie z obowiązującymi międzynarodowymi i krajowymi regulacjami.

Pracując z instalacją elektryczną urządzenia zapoznaj się ze schematem elektrycznym urządzenia.

Dla prawidłowej pracy urządzenia podłączaj wyłącznie do uziemionej sieci elektrycznej.

## 6. Schemat elektryczny

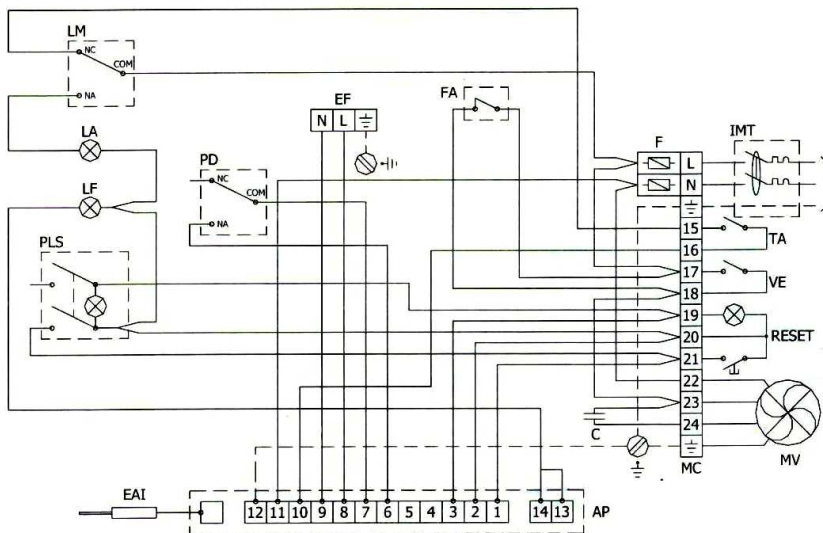

<b>LM</b>	Termostat bezpieczeństwa
<b>C</b>	Kondensator wentylatora
<b>MV</b>	Elektro śmigło
<b>F</b>	Bezpieczniki
<b>LF</b>	Wskaźnik pracy
<b>PLS</b>	Przycisk
<b>EF</b>	Extraktor
<b>PD</b>	Przełącznik ciśnienia dyferencjału
<b>EAI</b>	Elektroda jonizacyjna
<b>AP</b>	Elektroniczne wyposażenie
<b>FA</b>	Termostat wentylatora
<b>MC</b>	Rozdzielnia
<b>IMT</b>	Przełącznik termiczny
<b>RESET</b>	Reset trybu pracy
<b>TA</b>	Termostat
<b>VE</b>	Przełącznik letniego trybu pracy

## 7. Panel kontrolny

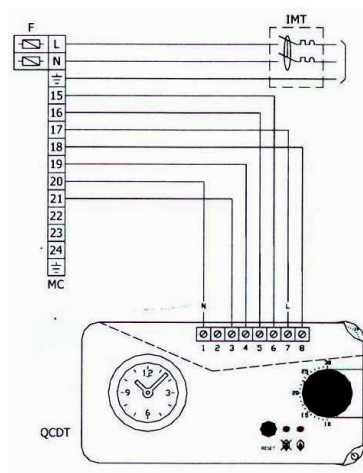
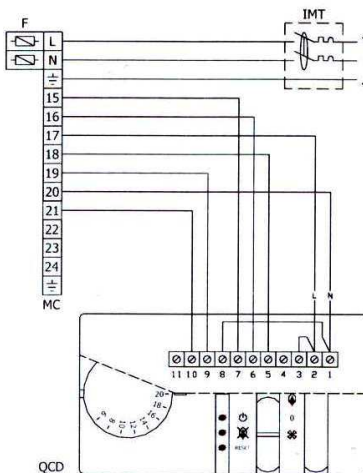

<b>F</b>	<b>Bezpieczniki</b>
<b>MC</b>	<b>Terminal połączeń nagrzewnicy</b>
<b>QCD</b>	<b>Panel zdalnego sterowania z termostatem</b>
<b>QCDT</b>	<b>Panel zdalnego sterowania z termostatem wyłącznikiem czasowym</b>
<b>IMT</b>	<b>Przełącznik termiczny</b>

### UWAGA!!!

Przed instalacją zdalnego sterowania, proszę uważnie przeczytać instrukcję dołączoną do urządzenia.

Do prawidłowego działania urządzenia, wykonać wszystkie połączenia i zabezpieczenia.

Złe połączenie zdalnego sterowania urządzenie może skutkować nieodwracalne uszkodzenia elektronicznych urządzeń kontrolnych

### 8. Wymiary i ciężar

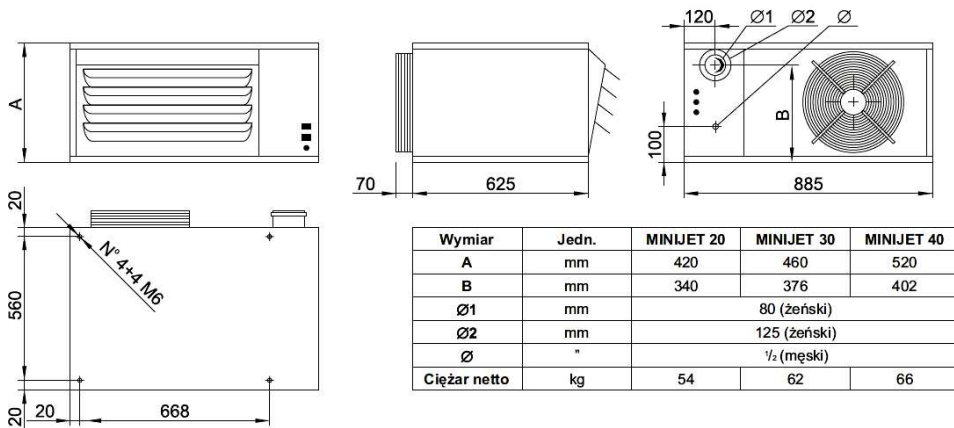

### 9. Pomieszczenia grzewcze

Przykłady rozmieszczenia urządzeń w poszczególnych pomieszczeniach:

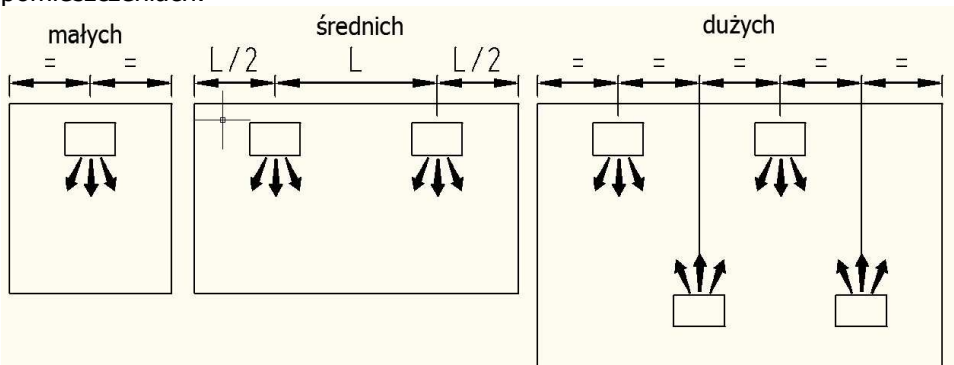

## 10. Podłączenie gazu

Połączenie nagrzewnicy do gazu powinno być przeprowadzone wg międzynarodowych i krajowych standardów przez wykwalifikowaną osobę. Nagrzewnica została przetestowana i wyregulowana do pracy z metanem grupy H(G20), i jest wyposażona w adaptery do butanu (G360) i propanu (G31).

Przed przystąpieniem do instalacji upewnij się że:

- Typ gazu jest odpowiedni dla urządzenia
- Rury zostały odpowiednio przystosowane

Schemat podłączenia do sieci gazowej

1. Króciec 1/2"
2. Stabilizator ciśnienia\*
3. Filtr\*
4. Zawór\*
5. Instalacja gazowa\*

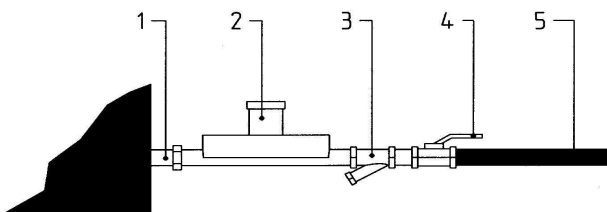

**(\*) Nie dołączono do zestawu, wyposażenie po stronie klienta.**

### UWAGA!!!

Dla butanu, propanu lub GPL, zaleca się zainstalować adapter ciśnienia obok zbiornika z ciekłym gazem, by zredukować ciśnienie do 1.5 bar, i kolejny adapter przy generatorze, ale na zewnątrz budynku, aby dostarczyć ciśnienie z 1.5 do 40mbar max. Trzeci reduktor zamocowany obok urządzenia zapewnia prawidłowe ciśnienie gazu.

Dla wysokociśnieniowych przepływów skontaktuj się z dostawcą gazu w celu ustalenia zamontowania parownika.

Aby zapobiec problemom podczas podawania gazu, zaleca się zainstalować przełącznik ciśnienia MP.

## 11. Opcje instalacji urządzenia

W tej konfiguracji urządzenie jest podłączone do jednego kanału. Wylot spalin realizowany jest poprzez rurę przeprowadzoną przez ścianę natomiast świeże powietrze zasysane jest z pomieszczenia

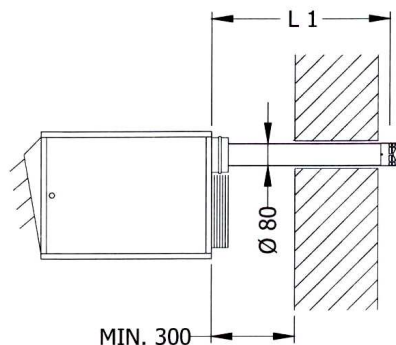

W tej konfiguracji urządzenie jest podłączone do jednego kanału. Wylot spalin realizowany jest poprzez rurę przeprowadzoną przez dach natomiast świeże powietrze zasysane jest z pomieszczenia



Tabela długości kanałów wentylacyjnych

TYP	JEDNOSTKA	Kanał went. na ścianie		Kanał went. na dachu	
		L1 MIN	L1 MAX	L2 MIN	L2 MAX
1	m	1	6	1	6
2	m	1	6	1	6
3	m	1	6	1	6

W tej konfiguracji urządzenie jest podłączone do dwóch kanałów. Wylot spalin i zasysanie powietrza realizowane są poprzez dwie współosiowe rury odprowadzone na zewnątrz przez ścianę

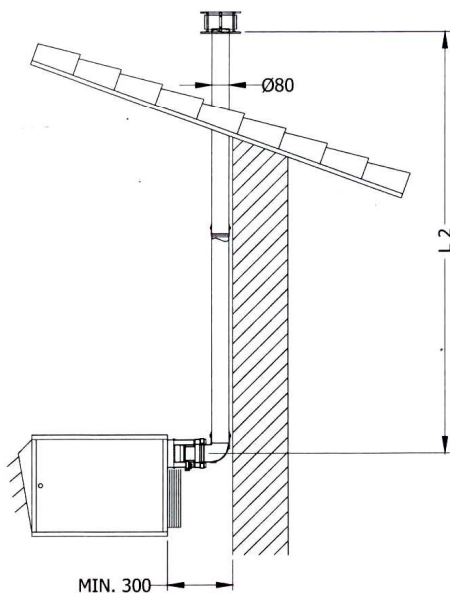
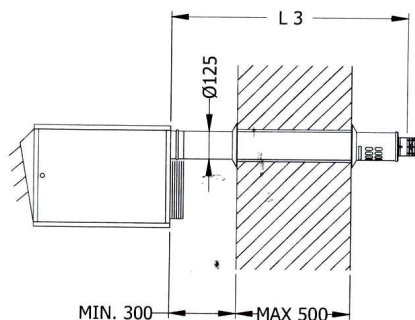

W tej konfiguracji urządzenie jest podłączone do dwóch kanałów. Wylot spalin i zasysanie powietrza realizowane są poprzez dwie współosiowe rury odprowadzone na zewnątrz przez dach

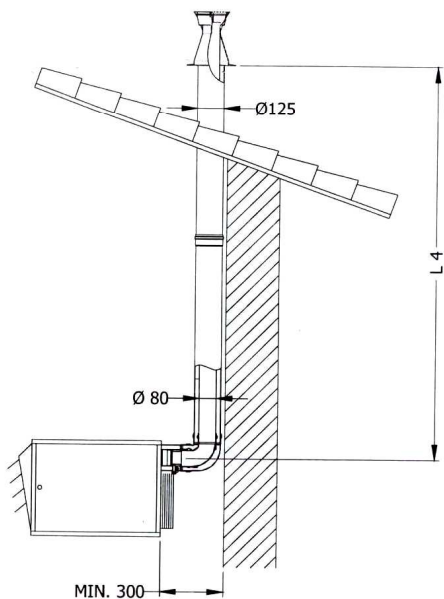

TYP	JEDNOSTKA	Kanały went. na ścianie		Kanały went. na dachu	
		L3 MIN	L3 MAX	L4 MIN	L4 MAX
1	m	1	3,2	1	3,2
2	m	1	3,2	1	3,2
3	m	1	3,2	1	3,2

## UWAGA!!!

Kanały powinny spełniać poniższe wymogi:

- Gładka metalowa powierzchnia
- Średnica króćca wylotu spalin powinna być mniejsza od średnicy kanału
- Powinny być zabezpieczone i stabilne
- Wlot/wylot spalin powinny być zabezpieczone przed warunkami atmosferycznymi i wlotem ciał obcych
- Powinny spełniać standardy i wymogi instalacji urządzeń gazowych
- Nie powinny przekraczać podanych odległości
- Powinny posiadać drenaż kondensacyjny w najniższym punkcie wylotu spalin
- Podczas wytwarzania kanałów wylotowych oraz dolotowych, używać tylko dostarczonych przez producenta nagrzewnicy

## 12. Przygotowanie do pierwszego uruchomienia

Pierwsze uruchomienia urządzenia powinno być wykonane poprzez uprawniony personel firmy BART-IMPORT. Tylko wtedy będzie nadana gwarancja urządzenia.

**Przed pierwszym uruchomieniem należy sprawdzić czy:**

- **wszelkie zasady bezpieczeństwa zostały utrzymane**
- **pozycjonowanie zostało poprawnie wykonane**
- **miejsce pracy urządzenia zostało odpowiednio zabezpieczone**
- **połączenia gazowe urządzenia zostały wykonane prawidłowo**
- **kanały doprowadzające powietrze i odprowadzające spaliny zostały zainstalowane prawidłowo.**
- **wszystkie zawory gazowe są otwarte**
- **wszystkie połączenia elektryczne zostały wykonane prawidłowo**
- **typ gazu jest odpowiedni do charakterystyki pracy urządzenia.**

Podczas pierwszego uruchomienia może pojawić się odór spowodowany wyparowywaniem środka zabezpieczającego wymiennik. Jest to normalne zjawisko i problem ten powinien zniknąć po krótkim okresie czasu, więc

niezbędna jest wentylacja pomieszczenia.

## **13. Pierwsze uruchomienie**

### **1. Pierwsze uruchomienie**

- Podłączyć ciśnieniomierz do reduktora gazowego
- Przełączyć magneto termiczny wyłącznik na "ON"
- Ustawić pożądaną temperaturę na termostacie
- Wykasować błędy sygnalizowane poprzez lampkę żółtą i czerwoną przyciskając przycisk RESET

### **2. Funkcja wentylacji**

- Włączyć tryb letni (VENTILATION) - w tej pozycji chodzi tylko wentylator i powietrze posiada temperaturę zewnętrzną.

### **3. Funkcja grzania**

- Włączyć urządzenie
- Przełączyć tryb pracy urządzenia na pozycję "HEATING"
- Ustawić pożądaną temperaturę na termostacie
- W tym punkcie, zapalany jest płomień , i po upływie około 60sekund dostarczane jest gorące powietrze
- po osiągnięciu temperatury, płomień się wyłącza, następnie po upływie około 3 minutach wentylator.
- Jeśli temperatura spada poniżej zadanej wartości, cały cykl się powtarza

## **UWAGA!!!**

Może się zdarzyć tak że urządzenie nie wystartuje za pierwszym razem, wówczas należy wcisnąć przycisk RESET.

## 14. Zawór gazowy SIT 840 SIGMA

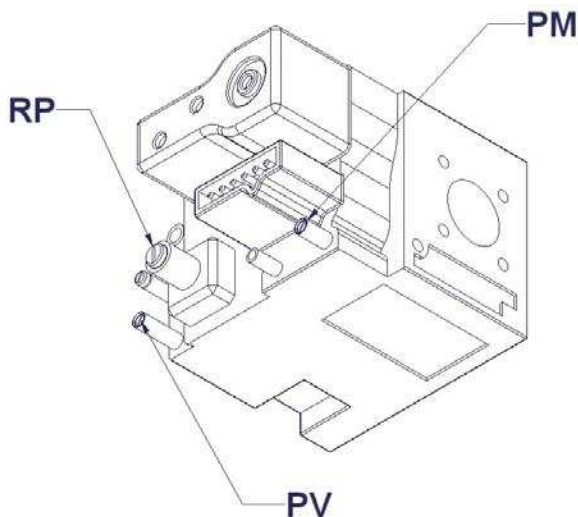

**PM** - Doprowadzający króciec

**PV** - Odprowadzający króciec

**RP** - Śruba regulatora ciśnienia

Nagrzewnica jest przystosowana do gazu **H (G20)**-metan, w warunkach podanych w poniższej tabeli.

<b>TYP</b>	<b>1</b>	<b>2</b>	<b>3</b>	
Ilość wtryskiwaczy	1	1	1	N°
Średnica dołotu wtryskiwaczy	345	425	490	Mm/100
Ciśnienie podawania gazu	20			mBar
Ciśnienie do wtryskiwaczy	12,5	13	13	mBar

Każde urządzenie wyposażone jest w adapter gazu umożliwiający zastosowaniu innego typu gazu. Adaptery mogą zainstalowane tylko przez personel serwisu.

## Warunki pracy urządzenia z propanem (G31)

TYP	1	2	3	
Ilość wtryskiwaczy	1	1	1	N°
Średnica dołotu wtryskiwaczy	210	255	300	mm/100

## Warunki pracy urządzenia z butanem (G30)

TYP	1	2	3	
Ilość wtryskiwaczy	1	1	1	N°
Średnica dołotu wtryskiwaczy	210	255	300	mm/100

### 15. Ustawianie ciśnienia podawania gazu

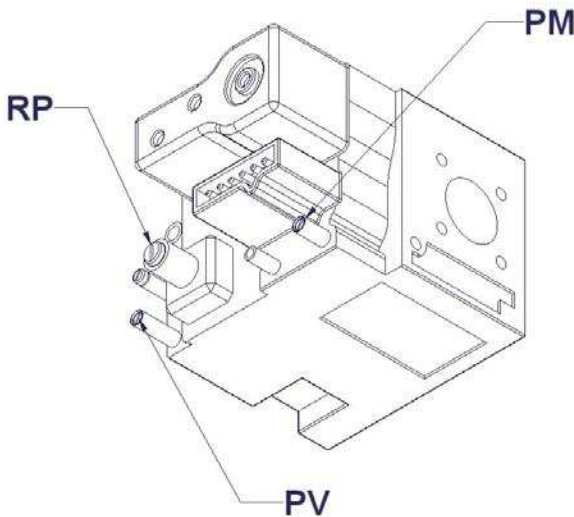

- Podłącz ciśnieniomierz do króćca doprowadzającego gazu (PM)
- Ustaw ciśnienie gazu używając regulatora ciśnienia gazu

**ABY ZABEZPIECZYĆ URZĄDZENIE PRZED TRWAŁYM USZKODZENIEM  
CIŚNIENIE GAZU NIE MOŻE BYĆ WIĘKSZE NIŻ 60 mBar**

## 16. Ustawianie ciśnienia gazu wtryskiwacza

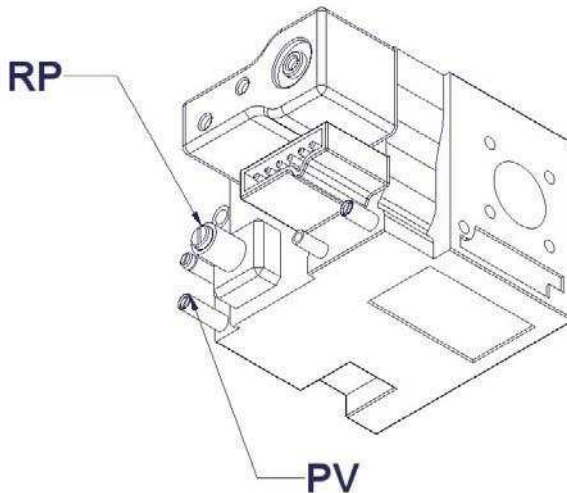

- Podłącz ciśnieniomierz do króćca odprowadzającego gaz (PV)
- Ustaw ciśnienie gazu używając regulatora ciśnienia gazu.

### **UWAGA !!!**

Po każdym ustawieniu uszczelnić regulator ciśnienia farbą

## 17. Ustawianie ciśnienia gazu wtryskiwacza zasilanego propanem (G31) i Butanem (G30)

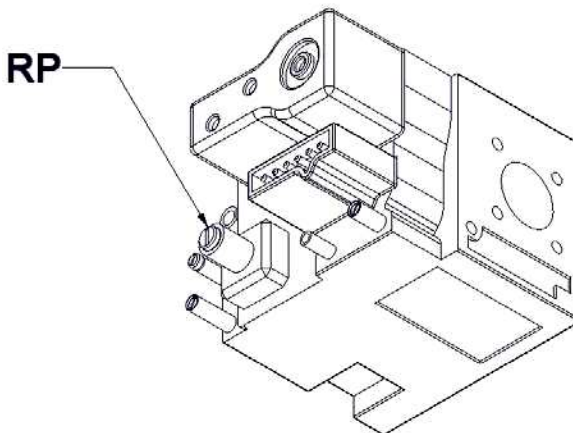

Do pracy urządzenia z gazem G31-propanem, oraz G30 butanem

regulator ciśnienia gazu powinien być odłączony. W taki sposób przepływ gazu zależy tylko od ciśnienia wtrysku gazu i średnicy wtryskiwacza. Aby odłączyć regulator ciśnienia gazu należy wkręcić śrubę RP regulatora ciśnienia.

### **UWAGA !!!**

Po każdym ustawieniu uszczelnić regulator ciśnienia farbą

## **18. Tabela ciśnienia poszczególnych typów gazu.**

### **Metan**

<b>TYP</b>	<b>1</b>	<b>2</b>	<b>3</b>	
Ciśnienie podawania gazu	20			mBar
Ciśnienie na wtryskiwaczach	12,5	13	13	mBar

### **Propan**

<b>TYP</b>	<b>1</b>	<b>2</b>	<b>3</b>	
Ciśnienie podawania gazu	37			mBar
Ciśnienie na wtryskiwaczach	36,5	36,5	36,5	mBar

### **Butan**

<b>TYP</b>	<b>1</b>	<b>2</b>	<b>3</b>	
Ciśnienie podawania gazu	30			mBar
Ciśnienie na wtryskiwaczach	29,5	29,5	29,5	mBar

## 19. Dławik powietrza

Do pracy urządzenia z propanem G31 lub G30-butanem urządzenie powinno posiadać reduktor dopływu powietrza (dławik)

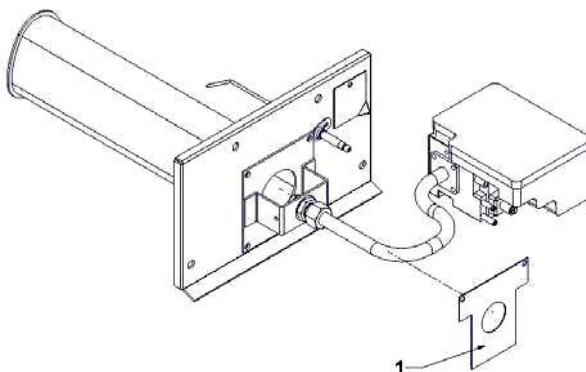

### Schemat zmiany przepływu powietrza poprzez zastosowanie dławika powietrza (1).

Adapter pracy urządzenia jest wyposażony w naklejki informacyjne o bieżącym ustawieniu nagrzewnicy.

URZĄDZENIE	ŚREDNICA DŁAWIKA przy minimalnej długości	ŚREDNICA DŁAWIKA przy maksymalnej długości
<b>GJ 20</b>	42 mm	44
<b>GJ 30</b>	47 mm	50
<b>GJ 40</b>	60 mm	-

## 20. Dławik ekstraktora

Urządzenie wyposażone jest w kanał odprowadzający spaliny oraz kanał doprowadzający świeże powietrze o maksymalnej długości. Jeśli urządzenie jest zainstalowane z kanałami o minimalnych długościach, w celu zadbania o wydajność termiczną należy zastosować redukcję pojemności ekstraktora, stosując dławik.

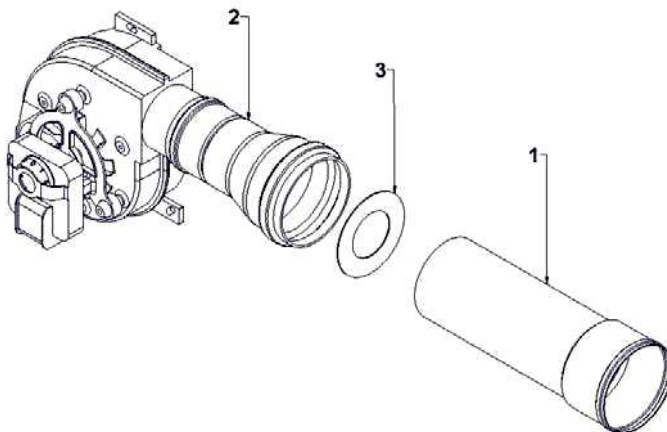

Instrukcja instalacji dławika:

- Odłączyć rurę(1) fi 80 od adaptera (2)
- Zamienić lub zdjąć dławik (3)
- Ostrożnie zainstalować rurę fi 80 z dławikiem

### **UWAGA !!!**

Odnośnie powyższych operacji, upewnić się że uszczelki nie są uszkodzone

## 21. Termostaty

Urządzenia wyposażone są w termostaty, które pełnią funkcję opóźnionego nawiewu, oraz automatycznego wychładzania.

Funkcja opóźnionego nawiewu realizowana jest poprzez załączanie wentylatora, po 60 sekundach od momentu osiągnięcia kalibracyjnej temperatury 42°C. Jeśli temperatura spadnie poniżej wartości kalibracyjnej 42°C, po około 3 minutach od zatrzymania palnika, zatrzymywany jest wentylator.

Ta funkcja zapobiega podawaniu zimnego powietrza podczas rozruchu, oraz wychładza wymiennik po zatrzymaniu pracy palnika.

Wówczas gdy powietrze wokół czujnika temperatury przekroczy wartość na termostacie 100°C, automatycznie zatrzymywana jest praca palnika. po trzech nie udanych próbach odpalenia zapala się czerwona kontrolka. Zresetowanie następuje manualnie zarówno termostatu, jak i sygnalizacji kontrolki.

## 22. Sprawdzanie funkcjonalności urządzenia

Aby sprawdzić prawidłowe działanie urządzenia, niezbędna jest inspekcja podstawowych parametrów pracy.

- sprawdzić czy wentylator uruchamia się po upływie około 60 sekund od czasu uruchomienia palnika
- sprawdzić pozycję kierownic nagrzewnicy po 20 minutach nieprzerwanej pracy urządzenia- nie powinno być żadnej przeszkody przy wylocie powietrza z nagrzewnicy, zarówno podczas pracy jak i przy wychładzaniu urządzenia.
- sprawdzić czy nie ma żadnych wycieków z nagrzewnicy
- sprawdzić ciśnienie podawania gazu oraz ciśnienie gazu na wtryskiwaczach.
- sprawdzić czy termostat bezpieczeństwa LM działa w odpowiedni sposób.
- sprawdzić napięcie na wentylatorze, czy nie przekracza dopuszczalnych wartości.

## 23. Analiza problemów

<b>Problem</b>	<b>Powód</b>	<b>Sposób naprawy</b>
<b>Urządzenie nie działa (w trybie ogrzewania oraz trybie letnim)</b>	Awaria zasilania	Sprawdzić główny wyłącznik Sprawdzić bezpieczniki Sprawdzić połączenia elektryczne
<b>Brak iskry zapłonowej Parownik działa Bark sygnalizacji pracy</b>	Aktywacja wyrównywacza ciśnienia	Sprawdzić długość i czystość parownika oraz systemu dolotu powietrza
	Awaria wyrównywacza ciśnienia	Wymienić wyrównywacz ciśnienia
	Awaria połączenia wyrównywacza ciśnienia	Sprawdzić czystość i stan rury łączącej wyrównywacz ciśnienia oraz wymiennik. Upewnić się że nie ma kondensatu w rurze
	Awaria parownika	Wymienić parownik
	Awaria systemu kontroli płomienia	Wymienić system kontroli płomienia
	Przycisk zapłonu - uziemiona elektroda jonizacyjna	Sprawdzić stan ceramicznej izolacji elektrody jonizacyjnej, oraz czy pręt elektrody nie jest uziemiony
<b>Brak iskry zapłonowej Parownik działa Bark sygnalizacji pracy</b>	Otworzony termostat	Sprawdzić połączenie termostatu
	Awaria parownika	Wymienić parownik
	Awaria parownika	Wymienić parownik
	Awaria systemu kontroli płomienia	Wymienić system kontroli płomienia

<b>Płomień jest aktywny ale urządzenie przestaje działać po kilku sekundach</b>	Zamienione fazy zasilacza	Sprawdź połączenia elektryczne
	Elektroda jonizacyjna uziemiona lub uszkodzona	Sprawdź połączenie elektryczne elektrody jonizacyjnej Sprawdź izolację elektrody jonizacyjnej Wymień elektrodę jonizacyjną i przewody zasilające
	Nieudane uruchomienie	Sprawdź kompatybilność pomiędzy przystosowaniem urządzenia do typu stosowanego gazu Sprawdź ciśnienie gazu podanego Sprawdź wtryskiwacze Sprawdzić drożność kanałów urządzenia

<b>Wybuchy podczas prób uruchomienia palnika</b>	Nieprawidłowe działanie elektrody jonizacyjnej	Wymienić elektrodę
	Nieprawidłowe ustawienie zapłonu elektrody	Tak ustawić elektrodę by zapłon był dokładnie w określonym miejscu
	Nieprawidłowa praca palnika	Wymienić palnik
	Nieudane uruchomienie	Sprawdź kompatybilność pomiędzy przystosowaniem urządzenia do typu stosowanego gazu Sprawdź ciśnienie gazu podanego Sprawdź wtryskiwacze Sprawdzić drożność kanałów urządzenia
	Brudny wymiennik ciepła	Wyczyścić wymiennik

<b>Palnik wyłącza się w nienaturalny sposób, i włącza z powrotem automatycznie</b>	Aktywacja wyrównywacza ciśnienia	Sprawdzić długość i czystość parownika oraz systemu dolotu powietrza Sprawdzić czy załączony jest bezpiecznik temperaturowy silnika parownika
	Awaria przełącznika wyrównywacza ciśnienia	Wymień przełącznik
	Czujnik temperatury w miejscu ciepłych podmuchów powietrza	Zmienić pozycje czujnika temperatury

<b>Palnik się wyłącza po aktywacji termostatu bezpieczeństwa LM Świeci się czerwona lampka</b>	Przegrzanie powietrza wokół wymiennika	Sprawdzić ciśnienie podawanego gazu Sprawdzić ciśnienie gazu do wtryskiwaczy Sprawdzić średnicę wtryskiwaczy
		Sprawdzić wydajność i stan wentylatora Sprawdzić otwarcie i przepustowość kierownic Sprawdzić czy nie ma żadnych przeszkód w drodze odprowadzenia ciepła od wymiennika ciepła
	Nieprawidłowe działanie termostatu	Wymienić termostat
	Nieprawidłowe działanie wentylatora	Sprawdzić silnik wentylatora Sprawdzić kondensator wentylatora
	Aktywowane termiczne zabezpieczenie wentylatora	Sprawdzić działanie termicznego zabezpieczenia wentylatora w odniesieniu do przeciążenia i nie dostatecznego chłodzenia
	Nieprawidłowe	wymienić sterownik

	chłodzenie	wentylatora lub czujnik temperatury
<b>Elektroniczne sterowanie jest zablokowane Włączona czerwona lampka urządzenia</b>	Nieprawidłowość włączenia urządzenia	Sprawdzić kompatybilność pomiędzy przystosowaniem urządzenia do typu stosowanego gazu Sprawdź ciśnienie gazu podanego Sprawdź wtryskiwacze Sprawdzić drożność kanałów urządzenia
	Uszkodzona/lub uziemiona elektroda jonizacyjna	Sprawdź elektryczne połączenia elektrody jonizacyjnej Sprawdź izolację elektrody Zamień elektrodę jonizacyjną lub przewód zasilania
	Uszkodzony zapalnik elektrody	Wymień zapalnik elektrody
	Uszkodzona cewka zaworu	Wymień cewkę zaworu
	Zabrudzony filtr zaworu	Wyczyść filtr zaworu
<b>Elektroniczne sterowanie jest nadal zablokowane Włączona czerwona lampka urządzenia</b>	Uszkodzony moduł kontroli płomienia	Wymień moduł po sprawdzeniu wszystkich elektrycznych połączeń z wysoką dbałością
<b>Niespodziewane załączenie wentylatora</b>	Uszkodzony termostat wentylatora	Wymień termostat wentylatora
	Nie wystarczająco odprowadzone ciepło	Sprawdzić kompatybilność pomiędzy przystosowaniem urządzenia do typu stosowanego gazu Sprawdź ciśnienie gazu podanego Sprawdź wtryskiwacze

<b>Wentylator nie funkcjonuje</b>	Brak wentylacji	Wymenić termostat wentylatora
	Awaria wentylatora	Sprawdzić kondensator silnika wentylatora Sprawdzić silnik wentylatora

<b>Nagrzewnica działa ciągle lecz nie osiąga temperatury ustawionej na termostacie</b>	Za mała wydajność cieplna	Sprawdzić kompatybilność pomiędzy przystosowaniem urządzenia do typu stosowanego gazu Sprawdzić ciśnienie gazu podanego Sprawdzić wtryskiwacze Sprawdzić czy kubatura pomieszczenia ogrzewanego jest odpowiednia do wydajności cieplnej nagrzewnicy
	Brudny wymiennik cieplny	Oczyścić wymiennik

PRZED SEZONEM GRZEWCZYM DOKONAJ PRZEGLĄDU TECHNICZNEGO !

**UWAGA !**

**Zużytych wyrobów elektrycznych i elektronicznych  
nie należy wyrzucać wraz z odpadami komunalnym.  
Oddać je należy do zakładów recyklingu.**



Centralny serwis  
Bart Import Poland  
64-500 Szamotuły, ul. B. Chrobrego 1a  
tel. 061 / 29 30 685,  
fax. 061 / 29 30 685,  
e-mail: [serwis@bartimport.pl](mailto:serwis@bartimport.pl)  
mob. 663-745-025

## **Nagrzewnica nie działa?**

Postępuj wg wskazówek:

Sprawdź tabelę podstawowych usterek i sposoby ich usunięcia.



Nie działa?



Dzwoń do serwisu! **663-745-025** oni się na tym znają!



Nie pomogli przez telefon?



Przesyłaj fax. ze zgłoszeniem lub przedyktuj zgłoszenie naprawy telef.



Od teraz serwis zaczyna swoją procedurę:



Wysła zgłoszenie do firmy kurierskiej po odbiór towaru.

Kurier odbiera urządzenie ze wskazanego miejsca w zgłoszeniu.

Na następny dzień serwis zaczyna pracę nad urządzeniem.

Po naprawie kontaktuje się z Tobą i przygotowuje wysyłkę.



Firma kurierska dostarcza naprawione urządzenie.

<i>Lp.</i>	<i>Data zgłoszenia usterki</i>	<i>Data zakończenia naprawy</i>	<i>Opis naprawy</i>	<i>Pieczętka serwisu</i>	<i>Pokwitowanie klienta</i>
<i>Lp.</i>	<i>Data zgłoszenia usterki</i>	<i>Data zakończenia naprawy</i>	<i>Opis naprawy</i>	<i>Pieczętka serwisu</i>	<i>Pokwitowanie klienta</i>
<i>Lp.</i>	<i>Data zgłoszenia usterki</i>	<i>Data zakończenia naprawy</i>	<i>Opis naprawy</i>	<i>Pieczętka serwisu</i>	<i>Pokwitowanie klienta</i>
<i>Lp.</i>	<i>Data zgłoszenia usterki</i>	<i>Data zakończenia naprawy</i>	<i>Opis naprawy</i>	<i>Pieczętka serwisu</i>	<i>Pokwitowanie klienta</i>

**GWARANCJA NR : ..... /N/2011**

Gwarancja obejmuje kompletne urządzenie /urządzenia/ tj. wszystkie części mechaniczne, elektryczne oraz sterujące, nie ulegające zużyciu podczas normalnego użytkowania urządzenia.

Warunki gwarancji znajdują się na poprzedniej stronie.

Nazwa urządzenia – specyfikacja techniczna

.....  
.....  
.....  
.....

Nazwa:

.....  
.....

Numer seryjny

urządzenia:.....  
.....

Zamawiający:

.....  
.....  
.....  
.....  
.....  
.....  
.....

Numer oraz data wystawienia faktury:

.....  
.....

Pieczętka oraz podpis gwaranta:

--

## **24. Warunki gwarancji**

- 1.** Gwarancja Bart Import Poland [BiP] dotyczy nagrzewnic zakupionych w Polsce i jest ważna na terytorium Rzeczypospolitej Polskiej.
- 2.** Bart Import Poland gwarantuje sprawne działanie nagrzewnicy przez okres 12 miesięcy.
- 3.** Gwarancja przewiduje bezpłatne części zamienne w okresie 12 miesięcy od daty uruchomienia urządzenia, nie dłużej jednak niż 24 miesięcy od wydania urządzenia z magazynu centralnego BiP
- 4.** Niniejszą gwarancją objęte są usterki urządzenia spowodowane wadliwymi częściami i/lub defektami produkcyjnymi.
- 5.** Gwarancja będzie respektowana przez BiP po przedstawieniu karty gwarancyjnej oraz kopii lub oryginału dowodu zakupu (paragon, faktura, rachunek)
- 6.** Gwarant może odmówić dokonania nieodpłatnej dostawy części gwarancyjnych w przypadku stwierdzenia niezgodności danych w dokumentach z danymi na sprzęcie, naruszenia plomb, naniesienia poprawek lub skreśleń przez osoby nieupoważnione.
- 7.** Reklamujący powinien dostarczyć sprzęt do Serwisu w oryginalnym opakowaniu fabrycznym dodatkowo zabezpieczonym przed uszkodzeniem. Uszkodzenia spowodowane niedostatecznym zabezpieczeniem wysyłki sprzętu nie podlegają naprawom gwarancyjnym. Reklamujący nie może żądać gratyfikacji, jeśli nieodpowiednio oznakuje lub zabezpieczy przesyłkę.
- 8.** Ujawnione w okresie gwarancji wadliwe części będą bezpłatnie wymienione przez Autoryzowaną Stację Serwisową [ASS] w terminie 14 dni roboczych od daty pisemnego zgłoszenia awarii i dostarczenia urządzenia do serwisu.
- 9.** W przypadku konieczności sprowadzenia części zamiennych z zagranicy okres naprawy może ulec przedłużeniu o czas potrzebny na sprowadzenie części zamiennych.
- 10.** Okres gwarancji przedłuża się o czas pozostawiania urządzeń w naprawie.
- 11.** Odbiorca towaru jest zobowiązany do wstępnej oceny reklamacji gwarancyjnej.
- 12.** Gwarancja nie są objęte:

- a.** Uszkodzenia urządzeń wynikające z nieprawidłowej eksploatacji, konserwacji, obsługi, przechowywania, użycia niewłaściwych materiałów eksploatacyjnych.
  - b.** Mechaniczne uszkodzenia urządzeń i wywołane nimi wady.
  - c.** Wady i uszkodzenia spowodowane działaniem siły wyższej np. uderzeniem pioruna, powodzią, korozją, przepięciami sieci elektrycznej, itp.
  - d.** Usterki spowodowane samodzielnymi naprawami, przeróbkami i zmianami konstrukcyjnymi.
  - e.** Czynności, do których wykonania zobowiązany jest wg instrukcji użytkownik we własnym zakresie – ewentualne czyszczenie dokonywane jest na koszt użytkownika według cennika usług serwisowych i nie jest traktowane jako usługa gwarancyjna.
  - f.** Części ulegające normalnemu zużyciu, wynikającemu z użytkowania urządzenia, np.: dysze, filtry, elektrody zapłonowe, termopary, świece zapłonowe, uszczelki, itp.
  - g.** Produkty, w których Kartę Gwarancyjną lub numery seryjne w jakikolwiek sposób zmieniono, zamazano, usunięto lub zatarto.
- 13.** W przypadku nieuzasadnionych zgłoszeń reklamacyjnych Klient ponosi koszty związane z wykonanymi czynnościami oraz kosztami transportu.
- 14.** Gwarancja nie obejmuje roszczeń Użytkownika Końcowego, jeśli sam zdecydował o parametrach zainstalowanych urządzeń.
- 15.** Decyzja BiP w zakresie zasadności zgłoszonych usterek jest decyzją ostateczną.
- 16.** Warunkiem zachowania gwarancji jest dokonywanie wymiany części przez wskazaną ASS.
- 17.** Bart Import Poland nie będzie ponosić odpowiedzialności za terminowość usług gwarancyjnych, jeśli działalność Bart Import Poland zostanie zakłócona nieprzewidzianymi okolicznościami o charakterze wyższego rzędu.
- 18.** Aby zrealizować uprawnienia wynikające z niniejszej gwarancji niesprawny sprzęt należy wysłać na koszt odbiorcy firmą przewozową, wskazaną przez gwaranta, wraz z ważną kartą gwarancyjną, szczegółowym opisem

uszkodzenia oraz dowodem zakupu. W przypadku wysłania inną firmą przewozową koszt transportu ponosi reklamujący.

- 19.** Użytkownik zobowiązuje się do odbioru urządzenia w terminie do 14 dni od poinformowania o gotowości sprzętu do odbioru, po przekroczeniu tego terminu ASS naliczy opłatę za magazynowanie zgodnie z cennikiem BiP
- 20.** W sprawach nie uregulowanych niniejszymi warunkami Gwarancji zastosowanie mają odpowiednie przepisy Kodeksu Cywilnego.